

Fieldpiece®

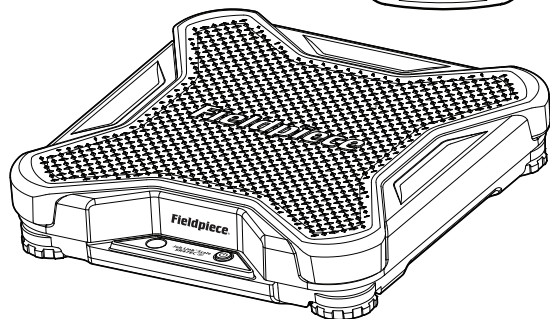
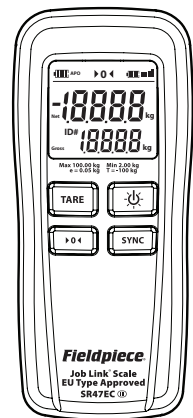

Draadloze koelmiddelweegschaal

GEBRUIKERSHANDLEIDING

Model SR47EC



Snelstart

- 1 Installeer de batterij van 9 V in de afstandsbediening en 6 AA-batterijen in het platform.
- 2 Druk 1 seconde op  om het platform aan te zetten.
- 3 Druk 1 seconde op  om de display aan te zetten.
- 4 Lees het gewicht rechtstreeks af van de display.

Beschrijving

De draadloze koelmiddelweegschaal SR47EC is sterk en heeft een grote capaciteit. Het apparaat combineert moderne draadloze elektronica en robuust materiaal voor de door u vereiste hoogwaardige prestaties.

Het platform is vervaardigd van dik aluminium, zodat de nauwkeurigheid de gehele levensduur wordt bewaard. De geïntegreerd rubberen bekleding en de bumpers beschermen het platform tegen stoten en bieden plaats aan grote cilinders. Alle elektronica is afgedicht om vocht van regen en spatten te weren. De opvouwbare achterkant heeft twee magneten voor stevige plaatsing tegen een condensator of een metalen voorwerp, zodat de display gemakkelijk leesbaar is.

U kunt het gewicht rechtstreeks aflezen in de mobiele app van het Fieldpiece Job Link®-systeem of met het Fieldpiece digitale manifold. Noteer en documenteer het gebruik van het koelmiddel in de app om aan de nieuwe normen te voldoen (EPA-sectie 608).

Onderhoud

REINIGING: Reinig de buitenkant van het apparaat met een vochtige doek. Geen reinigingsmiddelen of oplosmiddelen gebruiken.

BATTERIJEN: De batterijen in de afstandsbediening of het platform moeten worden vervangen als de batterij-indicator  op de afstandsbediening aangeeft dat de batterij leeg is. Verwijder het batterijdeksel aan de achterkant en vervang de batterij.

Knoppen



Druk 1 seconde om het platform aan/uit te zetten.

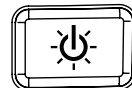

Druk 1 seconde om de afstandsbediening aan/uit te zetten. Aantikken voor achterverlichting.



Druk 1 seconde om het tarragewicht van de cilinder voor het laden en terugwinnen van koelmiddel te bepalen.

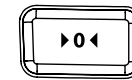

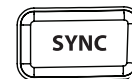

Druk 1 seconde voor nulstelling. Er mag geen gewicht op het platform staan.



Druk 1 seconde om het ID-nummervan het aangesloten platform te zien.

Weergegeven

APO	Auto Power Off [Automatische uitschakeling] geactiveerd op platform
	Batterijduur afstandsbediening
	Levensduur platformbatterij en sterkte draadloos signaal
Gross	Brutogewicht
ID	4-cijferige ID-aanduiding
Net	Nettogewicht
kg	Kilogram
▶ 0 ◀	Nul

Specificaties

Specificaties gelden bij omgevingscondities van 23 °C ±5 °C, < 75% relatieve vochtigheid

Buiten bereik: (OL) wordt weergegeven

Maximumlading: 100,00 kg

Maximumdiameter cilinderbasis: 33 cm

Automatische uitschakeling: 30 minuten zonder activiteit (geen verandering van gewicht of knoppen ingedrukt) (automatische uitschakeling kan uitgezet worden)

Achterverlichting: Blauw, gaat na 2 minuten uit als er geen knoppen worden ingedrukt

Nauwkeurigheid:

± (0,03% meetwaarde + 10 g), 0 tot 30 kg

± (0,05% meetwaarde + 10 g), 30 tot 100 kg

Resolutie en eenheden: kg (0,01 kg)

Temperatuurcoëfficiënt: 0,1 x (aangegeven nauwkeurigheid) per 0,6 °C

Draadloos bereik: 305 meter zichtlijn.

Obstructies beïnvloeden de afstand

Radiofrequentie: 2,4 GHz

Soort batterij:

Afstandsbediening: 9 V, NEDA 1604, JIS 006P, IEC 6F22

Platform: 6 x AA, NEDA 15A, JIS UM3, IEC LR6

Batterijduur:

Afstandsbediening: 80 uur standaard alkalibatterij (achterverlichting uit)

Platform: 200 uur standaard alkalibatterij

Minimale bedrijfsspanning:

Afstandsbediening: 6,0 V

Platform: 6,3 V

Bedrijfsomgeving: 0 °C tot 50 °C bij < 75% RV

Opslagtemperatuur: -20 °C tot 60 °C

0 tot 80% RV (met batterij verwijderd)



Gewicht: Platform met batterij 3190 g, afstandsbediening met batterij 220 g

Waterbestendig: IP54 (platform), IP64 (afstandsbediening)

Functies

Gewichtsmeting

Met de weegschaal SR47EC kunnen koelcilinders met een maximaal gewicht van 100 kg worden gewogen. *Voorwerpen met een gewicht van meer dan 100 kg kunnen de weegschaal schade toebrengen.*

- 1 Neem de weegschaal uit de verstevigde koffer en zet het platform op een stevig, horizontaal vlak.
- 2 Pas de stelvoeten aan en gebruik hierbij zo nodig een waterpas
- 3 Druk 1 seconde op  om het platform aan te zetten.
- 4 Druk 1 seconde op  om de display aan te zetten.
- 5 Druk 1 seconde op  om de weegschaal op nul te stellen.
- 6 Plaats de cilinder op het platform en druk 1 seconde op TARE [TARRA] om alleen de verandering van koelmiddel te bekijken.
- 7 De verandering van gewicht is in reële tijd te zien bij het laden en terugwinnen van koelmiddel.

Achtergrondverlichting

 aantikken om de blauwe achterverlichting op het lcd-scherm aan te zetten. Dat is nuttig tijdens werkzaamheden bij zonsondergang of in het donker. De achterverlichting verbruikt meer batterijstroom dan het geval is bij standaardgebruik.

Auto Power Off (automatische uitschakeling)

Als het gewicht 30 minuten lang niet verandert, wordt het platform automatisch uitgeschakeld.

Om de automatische uitschakeling af te zetten als het apparaat aan staat, tikt u twee keer op het platform op . Het led-scherm knippert even rood en de automatische uitschakeling wordt daarna niet meer weergegeven.

Om de automatische uitschakeling aan te zetten, als het apparaat aan staat, tikt u twee keer op het platform op . Het led-scherm licht even rood op en de automatische uitschakeling wordt daarna weer op het scherm weergegeven.

Technische tips

Respecteer het milieu

Gebruik altijd slangen met kogelventielen of verliesarme fittingen om de afgifte van koelgassen in de atmosfeer tot een minimum te beperken.

Neem het gewicht van de slang in aanmerking

Sluit de slangen aan op het systeem en de cilinder voordat u de weegschaal op nul stelt. Noteer na afloop van het laden/terugwinnen en als het systeem is gestabiliseerd, het gewicht voordat u de slangen verwijdert.

Zet het platform op een horizontaal vlak

Plaats het platform op een stevige ondergrond. Pas de 4 poten aan tot de weegschaal waterpas staat. Zorg dat de bel in de ingebouwde waterpas zich vóór de weg in de ingebouwde cirkel bevindt.

Beperkte garantie

Deze weegschaal wordt gegarandeerd tegen defecten in materialen of vakmanschap voor één jaar vanaf de datum van aankoop bij een erkend Fieldpiece-leverancier. Fieldpiece verbindt zich de defecte eenheid te vervangen of te repareren naar eigen keuze, na inspectie van het defect.

Deze garantie geldt niet voor defecten veroorzaakt door misbruik, verwaarlozing, ongelukken, ongeoorloofde reparaties, wijzigingen of onredelijk gebruik van het instrument.

Alle impliciete garanties die voortkomen uit de verkoop van een product van Fieldpiece, waaronder doch niet beperkt tot impliciete garanties van verkoopbaarheid en geschiktheid voor een bepaald doel, zijn beperkt tot het bovenstaande. Fieldpiece is niet aansprakelijk voor het verlies van gebruiksgenot van het instrument of andere incidentele of gevolgschade, kosten of financieel verlies of voor elke vordering wegens schade, kosten of financieel verlies.

De landelijke wetgeving kan verschillen. De bovenstaande beperkingen of uitsluitingen gelden wellicht niet voor u.

Servicecontracten

De garantie voor producten die buiten de VS zijn gekocht, moet door plaatselijke distributeurs worden behandeld in geval van internationale klanten. Ga naar onze website voor een lijst met plaatselijke distributeurs.

Certificaten en ID-nummers van modules



EN 300 328



Conformiteitsmerkteken



RSR47D: 2ALHR010

SR47: 2ALHR011



Afgedankte elektrische en elektronische apparatuur



Voldoet aan beperkingen op gevaarlijke stoffen

IC: Industry Canada

RSR47D: 22518-BT010

SR47: 22518-BT011

EU-type goedgekeurd

Max 100,00 kg

Min 2,00 kg

e = 0,05 kg

T = -100 kg

Nauwkeurigheidsklasse III

Nummer certificaat EU-typegoedkeuring: T12502

Verklaring FCC

Deze apparatuur is getest en conform bevonden met de limieten voor een digitaal instrument Klasse B, volgens Deel 15 van de FCC-regels. Deze limieten zijn bedoeld om redelijke bescherming te bieden tegen schadelijke interferentie in een particuliere installatie.

Deze apparatuur produceert, gebruikt en kan radiofrequentie-energie uitstralen en als het apparaat niet is geïnstalleerd en wordt gebruikt volgens de aanwijzingen, kan er schadelijke storing voor radiocommunicatie worden veroorzaakt. Er is echter geen garantie dat er geen interferentie zal optreden in een bepaalde installatie. Als deze apparatuur schadelijke interferentie veroorzaakt voor radio- of televisieontvangst, hetgeen kan worden bepaald door de apparatuur aan en uit te zetten, wordt de gebruiker ertoe aangespoord te trachten de interferentie te corrigeren door een van de volgende maatregelen te treffen:

- . De ontvangstantenne anders te richten of te verplaatsen.
- . De afstand tussen de apparatuur en de ontvanger te vergroten.
- . De apparatuur aan te sluiten op een stopcontact op een andere stroomketen dan waarop de ontvanger is aangesloten.
- . De dealer of een ervaren radio/televisiemonteur te raadplegen.

Opgelet: Om aanhoudende conformiteit te verzekeren, kunnen wijzigingen of veranderingen die niet uitdrukkelijk zijn goedgekeurd door de nalevingsverantwoordelijke de machtiging van de gebruiker voor bediening van deze apparatuur ongeldig maken. (Voorbeeld - Gebruik uitsluitend beschermde interfacekabels bij aansluiting op een computer of randapparatuur).

Dit instrument voldoet aan deel 15 van de FCC-regels. Voor de bediening ervan gelden de twee volgende voorwaarden: (1) dit instrument mag geen schadelijke interferentie veroorzaken en (2) dit instrument moet alle ontvangen interferentie accepteren, waaronder interferentie die een ongewenste werking kan veroorzaken.

Dit instrument voldoet aan de vergunningsvrije standaard RSS-247 van Industry Canada. Voor de bediening ervan gelden de twee volgende voorwaarden: (1) dit instrument mag geen interferentie veroorzaken en (2) dit instrument moet alle interferentie accepteren, waaronder interferentie die een ongewenste werking van het instrument kan veroorzaken.

Verklaring IC inzake stralingsblootstelling: Deze apparatuur voldoet aan de door IC voor een ongecontroleerde omgeving vastgestelde stralingsblootstellingslimiet RSS-102. Deze apparatuur moet worden geïnstalleerd en bediend met een minimum afstand van 0,5 cm tussen het stralingstoestel en uw lichaam.

Fieldpiece Instruments 1636 West Collins Avenue, Orange, CA 92867, VS

Belangrijke kennisgeving

De display en het platform van elke SR47EC zijn een gekalibreerd systeem en hebben een gemeenschappelijk serienummer van de fabriek voor maximale nauwkeurigheid. Beide componenten van dit systeem moeten samen naar een lokaal kalibratielaboratorium worden gestuurd voor de juiste koppeling, kalibratie en documentering van het serienummer van deze schaal, een niet-automatisch weeginstrument, conform:

EU-richtlijn 2014/31/EU

EN 45501:2015

OIML R 76 (2006)